

**Interruptores de protección de aparatos**

- 1. Descripción del producto**  
CB TM...  
• 1 / 2 polos  
• Termomagnético  
CB E...  
• 1 polo  
• Electrónico

**2. Advertencias de seguridad**

Las tareas de instalación y mantenimiento de este equipo solo puede llevarlas a cabo un electricista autorizado. Antes del montaje, controlar desperfectos externos del aparato. En caso de encontrar un daño, no se debe montar el aparato ni ponerlo en funcionamiento. En caso de intervenciones en aparato y modificaciones del mismo que no sean conformes uso previsto, pierde cualquier derecho de garantía.

⚠ Para CB TM..., debe asegurarse de que una posible corriente de cortocircuito no supere las corrientes indicadas.

1 polo	300 A AC	600 A DC
2 polos	600 A AC	600 A DC

**3. Instalación**

La instalación y la puesta en servicio sólo deben ser efectuadas por personal especializado con una cualificación adecuada. Durante estos trabajos, deberán tenerse en cuenta las normas específicas del país. Para el montaje en serie hay que tener en cuenta un factor de corrección de 0,8 para la corriente nominal.

**4. Esquema de dimensiones (Fig. 2)**

**5. Indicación de estado**

- 5.1 CB TM ... (Fig. 3)**  
I El dispositivo está conectado  
O El dispositivo está desconectado
- 5.2 CB E ... (Fig. 4)**  
on El dispositivo está conectado  
off El dispositivo está desconectado  
Verde Conectado  
Amarillo Limitador de corriente  
Rojo Desconectado

**6. Codificación**

Se recomienda codificar el interruptor de protección y el elemento de base. (Fig. 5)

**7. Extraer el conector (Fig. 6)**

**Interruttore di protezione**

- 1. Descrizione prodotto**  
CB TM...  
• 1 polo / 2 poli  
• Termomagnetico  
CB E...  
• 1 polo  
• Elettronico

**2. Indicazioni di sicurezza**

L'installazione e la manutenzione di questo apparecchio devono essere effettuati solo da specialisti dell'elettronica autorizzati. Prima del montaggio è necessario accertarsi che il dispositivo non presenti danni esterni. Qualora venga riscontrato un danno, il dispositivo non deve essere montato e messo in servizio. In caso di interventi che violino le disposizioni e di modifiche all'apparecchio, decade il diritto alla garanzia.

⚠ Assicurarsi che con CB TM... una possibile corrente di corto circuito non superi i valori di corrente indicati.

1 polo	300 A AC	600 A DC
2 poli	600 A AC	600 A DC

**3. Installazione**

L'installazione e la messa in servizio devono essere eseguite solo da personale tecnico qualificato. Durante queste operazioni devono essere rispettate le norme specifiche del paese. In caso di montaggio in serie, rispettare un fattore di correzione di 0,8 per la corrente nominale.

**4. Disegno quotato (Fig. 2)**

**5. Segnalazione stato**

- 5.1 CB TM ... (Fig. 3)**  
I Dispositivo attivato  
O Dispositivo disattivato
- 5.2 CB E ... (Fig. 4)**  
on Dispositivo attivato  
off Dispositivo disattivato  
Verde Attivato  
Giallo Limitazione di corrente  
Rosso Disattivato

**6. Codifica**

Si consiglia di eseguire la codifica dell'interruttore di protezione e dell'elemento base. (Fig. 5)

**7. Estrarre la spina (Fig. 6)**

**Disjoncteurs d'appareils**

- 1. Description du produit**  
CB TM...  
• 1 / 2 pôles  
• Thermomagnétique  
CB E...  
• 1 pôles  
• Electronique

**2. Consignes de sécurité**

Les travaux d'installation et d'entretien de cet appareil doivent uniquement être réalisés par une personne qualifiée en électricité. Avant montage, il convient de contrôler que l'appareil n'a subi aucun dommage extérieur. Si un dommage est constaté, l'appareil ne doit pas être monté ni mis en service. En cas d'intervention et de modifications ne respectant pas les normes sur l'appareil, le droit de garantie du constructeur est annulé.

⚠ S'assurer pour CB TM... qu'un courant de court-circuit éventuel ne puisse pas dépasser les courants indiqués.

1 pôle	300 A AC	600 A DC
2 pôles	600 A AC	600 A DC

**3. Installation**

L'installation et la mise en service ne doivent être confiées qu'à du personnel spécialisé dûment qualifié. Dans cette optique, les prescriptions nationales doivent être respectées. Un facteur de correction de 0,8 doit être pris en compte pour le courant nominal en cas de montage en série.

**4. Dessin coté (Fig. 2)**

**5. Affichage d'état**

- 5.1 CB TM... (Fig. 3)**  
I Appareil en marche  
O Appareil désactivé
- 5.2 CB E... (Fig. 4)**  
on Appareil en marche  
off Appareil désactivé  
Vert Connecté  
Jaune Courant maximum admissible  
Rouge Déconnecté

**6. Détrompage**

Il est recommandé de détromper le disjoncteur et l'élément de base. (Fig. 5)

**7. Retirer le connecteur mâle (Fig. 6)**

**Device circuit breakers**

- 1. Product description**  
CB TM...  
• 1- / 2-pos.  
• Thermomagnetic  
CB E...  
• 1-pos.  
• Electronic

**2. Safety notes**

Installation and maintenance work on this device may only be carried out by an authorized electrician. Prior to installation, the device must be checked for external damage. If any damage is detected, the device must not be installed or started up. The warranty is invalid if the device is tampered with in any way.

⚠ With CB TM... it must be ensured that a short-circuit current which might occur does not exceed the specified currents.

1-pos.	300 A AC	600 A DC
2-pos.	600 A AC	600 A DC

**3. Installation**

Installation and startup must only be carried out by qualified personnel. The relevant country-specific regulations must be observed. A correction factor of 0.8 must be considered for nominal current in the case of inline mounting.

**4. Dimensional drawing (Fig. 2)**

**5. Status indicator**

- 5.1 CB TM ... (Fig. 3)**  
I Device is switched on  
O Device is switched off
- 5.2 CB E ... (Fig. 4)**  
on Device is switched on  
off Device is switched off  
Green Switched on  
Yellow Current limitation  
Red Switched off

**6. Coding**

Coding of the circuit breaker and the base element is recommended. (Fig. 5)

**7. Remove the connector (Fig. 6)**

**Geräteschutzschalter**

- 1. Produktbeschreibung**  
CB TM...  
• 1- / 2-polig  
• Thermomagnetisch  
CB E...  
• 1-polig  
• Elektronisch

**2. Sicherheitshinweise**

Die Installations- und Wartungsarbeiten an diesem Gerät dürfen nur von einer autorisierten Elektrofachkraft ausgeführt werden. Vor der Montage ist das Gerät auf äußere Beschädigungen zu kontrollieren. Wird eine Beschädigung festgestellt, darf das Gerät nicht montiert und in Betrieb genommen werden. Bei bestimmungswidrigen Eingriffen und Veränderungen am Gerät erlischt der Gewährleistungsanspruch.

⚠ Es ist sicherzustellen, dass bei CB TM... ein möglicher Kurzschlussstrom die angegebenen Ströme nicht überschreitet.

1-polig	300 A AC	600 A DC
2-polig	600 A AC	600 A DC

**3. Installation**

Die Installation und Inbetriebnahme darf nur durch entsprechend qualifiziertes Fachpersonal durchgeführt werden. Dabei sind die landesspezifischen Vorschriften einzuhalten. Bei Reihenmontage ist ein Korrekturfaktor von 0,8 für den Nennstrom zu berücksichtigen.

**4. Maßbild (Abb. 2)**

**5. Statusanzeige**

- 5.1 CB TM ... (Abb. 3)**  
I Gerät ist eingeschaltet  
O Gerät ist ausgeschaltet
- 5.2 CB E ... (Abb. 4)**  
on Gerät ist eingeschaltet  
off Gerät ist ausgeschaltet  
Grün Eingeschaltet  
Gelb Strombegrenzung  
Rot Ausgeschaltet

**6. Kodierung**

Es wird eine Kodierung des Schutzschalters und des Basiselementes empfohlen. (Abb. 5)

**7. Stecker ziehen (Abb. 6)**



Abb./Fig. 1



Abb./Fig. 2



Abb./Fig. 3

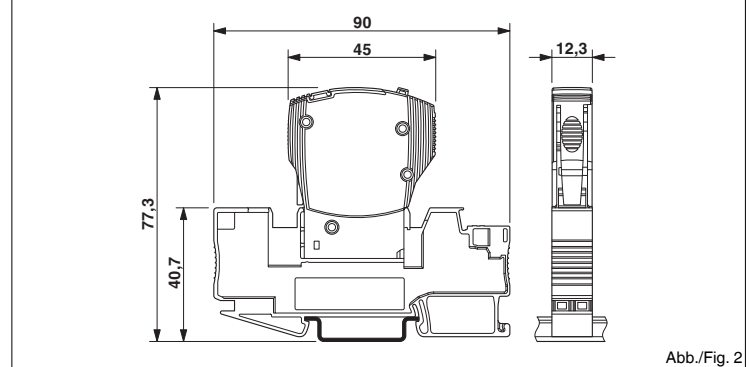

Abb./Fig. 4

**Datos técnicos**

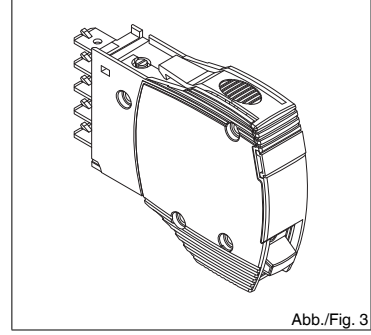
**Datos generales**

Índice de protección

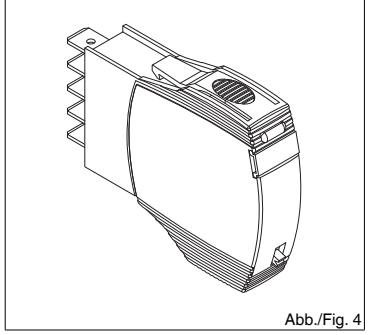
Clase de combustibilidad según UL 94

Tensión transitoria de dimensionamiento

Normas de ensayo

**Dati tecnici**

**Dati generali**

Grado di protezione

Classe di combustibilità a norma UL 94

Tensione impulsiva di dimensionamento

Norme di prova

**Caractéristiques**

**Caractéristiques générales**

Indice de protection

Classe d'inflammabilité selon UL 94

Tension de choc assignée

Normes d'essai

**Technical data**

**General data**

Degree of protection

Inflammability class according to UL 94

Rated surge voltage

Test standards

**Technische Daten**

**Allgemeine Daten**

Schutzart

Brennbarkeitsklasse nach UL 94

Bemessungsstoßspannung

Prüfnormen

IP30

V0

2,5 kV

EN 60934 / UL 1077 / UL 508 / CSA 22.2 No. 235-041

## 设备断路器

## 1. 产品说明

- CB TM...  
 • 1- / 2 芯  
 • 热磁  
 CB E...  
 • 1 芯  
 • 电子

## 2. 安全提示

该设备的安装和维护工作仅能由具备专业资格的电工完成。  
 在安装前，务必检查设备外部有无破损。如果有任何破损，设备就不能安装和调试。  
 如果设备有任何形式的损伤，该担保就不生效。

带有 CB TM... 必须确保可能出现的短路电流不超过给定电流。

1 位	300 A AC	600 A DC
2 位	600 A AC	600 A DC

## 3. 安装

仅专业电气人员可进行相关安装和调试。必须遵守相关国家的法规。  
 在进行线内安装时要考虑额定电流的校正因子(为 0.8)。

## 4. 尺寸图 (Fig. 2)

## 5. 状态显示

## 5.1 CB TM ... (Fig. 3)

- I 设备被接通  
 O 设备被关闭

## 5.2 CB E ... (Fig. 4)

- on 设备被接通  
 off 设备被关闭  
 绿色 已接通  
 黄色 电流限值  
 红色 切断

## 6. 编码

建议用断路器和基座的编码。(Fig. 5)

## 7. 拆除连接器 (Fig. 6)

## Автоматические выключатели

## 1. Описание изделия

- CB TM...  
 • 1-/2-полюсн.  
 • Термомангнит.  
 CB E...  
 • 1-полюсн.  
 • Электронн.

## 2. Правила техники безопасности

Работы по монтажу и техническому обслуживанию данного устройства должны производиться уполномоченным специалистом по электротехнике.  
 Перед проведением монтажа устройство должно быть проверено на предмет наличия внешних повреждений. Не допускаются монтаж и эксплуатация поврежденных устройств.

При использовании устройства не по назначению, а также при внесении в него каких-либо изменений гарантия фирмы-изготовителя аннулируется.

Убедитесь в том, что на CB TM... возможный ток короткого замыкания не превышает указанных значений тока.

1-полюсн.	300 A перем. тока	600 A пост. тока
2-полюсн.	600 A перем. тока	600 A пост. тока

## 3. Монтаж

Монтаж и ввод в эксплуатацию должны проводить только квалифицированные специалисты. При этом должны соблюдаться установленные государством предписания. При монтаже в ряд необходимо учитывать поправочный коэффициент 0,8 для номинального тока.

## 4. Размерный чертёж (Fig. 2)

## 5. индикатор состояния

- 5.1 CB TM ... (Fig. 3)  
 I Устройство включено  
 O Устройство выключено

## 5.2 CB E ... (Fig. 4)

- on Устройство включено  
 off Устройство выключено  
 Зеленый Включено  
 желтый Ограничение тока  
 Красный Выключено

## 6. Нодирование

Рекомендуется кодирование автоматического выключателя и базового элемента.(Fig. 5)

## 7. Вытянуть штекер (Fig. 6)

## Cihaz devre kesicileri

## 1. Ürün tanımı

- CB TM...  
 • 1- /2-kut.  
 • Termomanyetik  
 CB E...  
 • 1 kutuplu  
 • Elektronik

## 2. Güvenlik notları

Bu cihazın montajı ve bakımı yalnız yetkili bir elektrik teknisyeni tarafından yapılmalıdır. Montaj öncesinde cihazın dışında bir hasar olup olmadığı kontrol edilmelidir. Herhangi bir hasar tespit edilirse cihaz monte edilmemelidir ve devreye alınmamalıdır.

Cihaz kurulanmış ise garanti geçerli olmaz.

CB TM ile... ortaya çıkabilecek kısa devre akımının belirlenen akımları geçmediğinden emin olunmalıdır.

1-pinli	300 A AC	600 A DC
2-pinli	600 A AC	600 A DC

## 3. Montaj

Montaj ve devreye alma sadece nitelikli personel tarafından yapılmalıdır. Ülkeye özgü yönetmelikler dikkate alınmalıdır. Sıralı montaj durumunda, anma akımı için düzeltme faktörü 0.8 olarak alınmalıdır.

## 4. Boyutlu çizim (Fig. 2)

## 5. Durum göstergesi

- 5.1 CB TM ... (Fig. 3)  
 I Cihaz çalışır durumda  
 O Cihaz kapalı durumda

## 5.2 CB E ... (Fig. 4)

- on Cihaz çalışır durumda  
 off Cihaz kapalı durumda  
 Yeşil Açık  
 Sarı Akım sınırlaması  
 Kırmızı Kapalı

## 6. Kodlama

Devre kesici ve taban elemanının kodlanması tavsiye edilir.(Fig. 5)

## 7. Fişi çıkarın (Fig. 6)

## Disjuntor de proteção de equipamentos

## 1. Descrição de produto

- CB TM...  
 • 1 / 2 pinos  
 • Termomagnético  
 CB E...  
 • 1 pólo  
 • Eletrónico

## 2. Instruções de segurança

Os trabalhos de instalação e manutenção neste equipamento somente podem ser realizados por eletricitistas autorizados.

Antes da montagem, verificar se o equipamento possui avarias externas. Se constatada avaria, o equipamento não pode ser montado e colocação em funcionamento.

A garantia é cancelada em caso de intervenções e alterações no equipamento em desacordo com as determinações.

Deve ser garantido que em CB TM... uma possível corrente de curto não ultrapasse as correntes indicadas.

1 Pólos	300 A AC	600 A DC
2 Pólos	600 A AC	600 A DC

## 3. Instalação

A instalação e colocação em funcionamento somente pode ser executada por pessoal técnico qualificado. Aqui deve-se observar as especificações do respectivo país. Com montagem em série, deve ser considerado um fator de correção de 0,8 para a corrente nominal.

## 4. Desenho dimensional (Fig. 2)

## 5. Indicação de estado

- 5.1 CB TM ... (Fig. 3)  
 I Dispositivo está ligado  
 O Dispositivo está desligado

## 5.2 CB E ... (Fig. 4)

- on Dispositivo está ligado  
 off Dispositivo está desligado  
 Verde Ligado  
 Amarelo Limitação de corrente  
 Vermelho Desligado

## 6. Codificação

Recomenda-se a codificação do disjuntor e do elemento base.(Fig. 5)

## 7. Retirar o conector (Fig. 6)

PT Instrução de montagem para o electricista

TR Elektrik personeli için işletme talimatları

RU Инструкция по эксплуатации для электромонтажника

ZH 电气工作人员操作指南

CB TM...

CB E...



Abb./Fig. 5



Abb./Fig. 6

## 技术参数

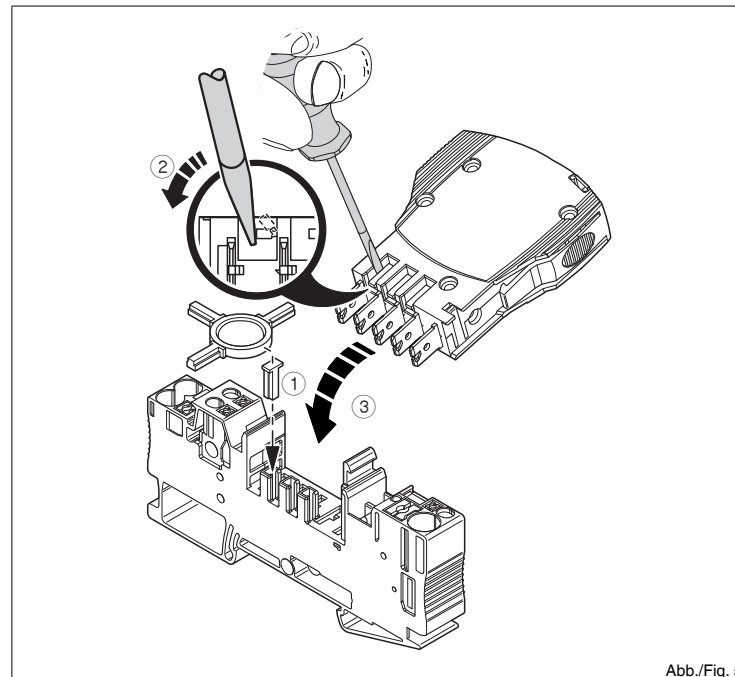
般参数	
保护等级	
阻燃等级, 符合 UL 94	
额定过电压	
测试标准	

## Технические

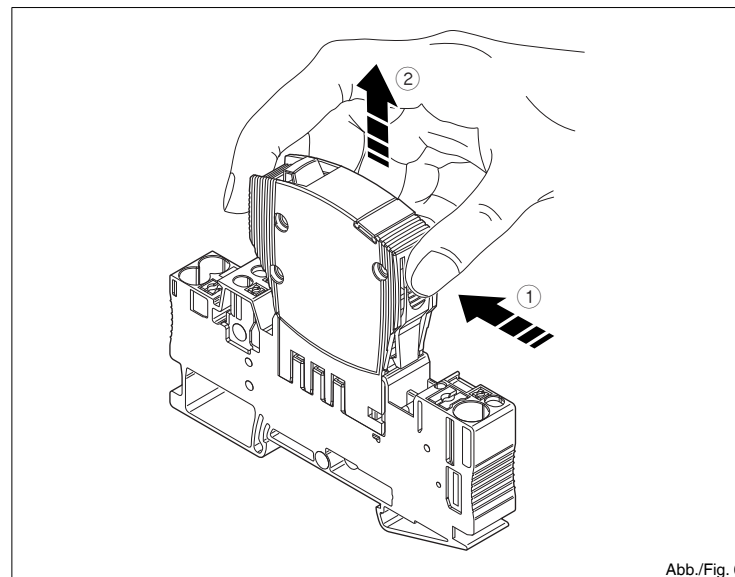
Общие характеристики	
Степень защиты	
Класс воспламеняемости согласно UL 94	
Расчетное импульсное напряжение	
Стандарты на методы испытаний	

## Teknik veriler

Genel veriler	
Koruma sınıfı	
UL 94'e uygun yanmazlık sınıfı	
Nominal darbe gerilimi	
Test standartları	

## Dados técnicos

Dados Gerais	
Grau de proteção	IP30
Classe de inflamabilidade conforme UL 94	V0
Tensão de teste	2,5 kV
Normas de teste	EN 60934 / UL 1077 / UL 508 / CSA 22.2 No. 235-041